

# **НАРЕДБА ЗА РЕДА И УСЛОВИЯТА ЗА ПОСТАВЯНЕ НА ПРЕМЕСТВАЕМИ ОБЕКТИ, РЕКЛАМНИ, ИНФОРМАЦИОННИ И МОНУМЕНТАЛНО-ДЕКОРАТИВНИ ЕЛЕМЕНТИ НА ГРАДСКОТО ОБЗАВЕЖДАНЕ И ЗА РЕКЛАМНАТА ДЕЙНОСТ НА ТЕРИТОРИЯТА НА ОБЩИНА КЮСТЕНДИЛ**

*(Приета с Решение № 767/31.07.2014 г. на ОбС - Кюстендил, изм. с Решение № 226/11.11.2016 г. по адм. д. №241/2016 г., в сила от 29.11.2016 г. на КАС; изм. и доп. с Решение № 1096/31.07.2019 г. на ОбС – Кюстендил; изм и доп. с Решение № 255/30.09.2020 г. на ОбС – Кюстендил; изм. и доп. с Решение № 684/31.03.2022 г. на ОбС - Кюстендил)*

## **ЧАСТ ПЪРВА**

### **ПРЕМЕСТВАЕМИ ОБЕКТИ, РЕКЛАМНИ, ИНФОРМАЦИОННИ И МОНУМЕНТАЛНО-ДЕКОРАТИВНИ ЕЛЕМЕНТИ НА ГРАДСКОТО ОБЗАВЕЖДАНЕ**

#### **ГЛАВА ПЪРВА**

##### **ОБЩИ ПОЛОЖЕНИЯ**

**Чл. 1.** Тази наредба определя условията и реда за поставяне и принудително премахване на преместваеми обекти, рекламни, информационни и монументално-декоративни елементи на градското обзавеждане на територията на Община Кюстендил.

**Чл. 2.** Преместваемите обекти, рекламни, информационни и монументално-декоративни елементи на градското обзавеждане по тази наредба не представляват недвижими имоти по чл. 110 от Закона за собствеността, не се нанасят в кадастралната карта, не се записват в кадастралните регистри, а за удостоверяване на правото на собственост или на други права върху тях не се съставят или издават актове, подлежащи на вписване в имотния регистър.

**Чл. 3.** Разпоредбите на тази наредба важат съответно и за поставянето на преместваеми обекти, рекламни, информационни и монументално-декоративни елементи на градското обзавеждане към временни открити паркинги, пазари за сергийна търговия, детски и спортни площадки и други подобни открити обекти, разрешени по реда на чл. 55 от Закона за устройство на територията.

**Чл. 4. (1)** Преместваемите обекти, рекламни, информационни и монументално-декоративни елементи на градското обзавеждане трябва да отговарят на устройствените и строителните правила за безопасност и за формиране на благоприятна жизнена среда и добър естетически облик на Община Кюстендил.

**(2)** Схемите за поставяне на преместваеми обекти, рекламни, информационни и монументално-декоративни елементи на градското обзавеждане се съгласуват помежду си, като преимуществено положение имат схемите за поставяне на елементи на градското обзавеждане.

#### **ГЛАВА ВТОРА**

##### **ПРЕМЕСТВАЕМИ ОБЕКТИ**

###### **Раздел I**

###### **Видове преместваеми обекти**

**Чл. 5.** *(изм. с р. № 1096/31.07.2019 г. на ОбС - Кюстендил)* Преместваеми са обектите по § 5, т. 80 от Допълнителните разпоредби на ЗУТ, поставени в поземлени имоти въз основа на разрешение за поставяне по реда на тази наредба, които служат за временно обитаване при бедствия, увеселителни, административни търговски и други обслужващи дейности.

**Чл. 6. (1)** Според срока, за който се издава разрешение за поставяне, преместваемите обекти могат да бъдат:

1. Дългосрочни, в съответствие на срока на договора за наем, но не повече от десет години

2. (изм. с р. № 1096/31.07.2019 г. на ОбС - Кюстендил) Кратковременни - разположени по схема, която се одобрява във връзка с провеждане на градски празници, чествания, изложения, презентации, промоции, атракционни тържества и др. обществени прояви, за не повече от 14 дни за едно събитие;

**(2)** (изм. и доп. с Решение № 684/31.03.2022 г. на ОбС - Кюстендил) По вид преместваемите по тази наредба обекти могат да бъдат:

1. Павилиони;

2. Подиуми;

3. (отм. с р. № 1096/31.07.2019 г. на ОбС - Кюстендил)

4. (изм. с р. № 1096/31.07.2019 г. на ОбС - Кюстендил) Елементи на градско обзавеждане;

5. (изм. с р. № 1096/31.07.2019 г. на ОбС - Кюстендил) Палатки, шатри, тенти, маси и други конструкции за извършване на търговска дейност;

6. Слънцезащитни съоръжения, с изключение на чадъри с диаметър/диагонал до 3 м;

7. (изм. и доп. с Решение № 684/31.03.2022 г. на ОбС - Кюстендил) Автомати за топли или безалкохолни напитки, пакетирани закуски, солети, захарни изделия, фризери за сладолед и др.;

8. Кабини;

9. (изм. с р. № 1096/31.07.2019 г. на ОбС - Кюстендил) Зарядни колонки за електрически превозни средства;

10. (нов. с р. № 1096/31.07.2019 г. на ОбС - Кюстендил) Външни маси за консумация към заведения за хранене и кафенета;

11. (нов. с р. № 1096/31.07.2019 г. на ОбС - Кюстендил; изм. и доп. с Решение № 684/31.03.2022 г. на ОбС - Кюстендил) За временно обитаване при бедствия.

12. (нов. с Решение № 684/31.03.2022 г. на ОбС - Кюстендил) Преместваеми обекти, свързани с отбраната и сигурността на страната.

13. (нов. с Решение № 684/31.03.2022 г. на ОбС - Кюстендил) Каравана за търговска дейност.

**(3)** (изм. с р. № 1096/31.07.2019 г. на ОбС - Кюстендил) Преместваемите обекти могат да бъдат предназначени за:

1. търговски дейности за продажба на:

а) кафе и закуски – в съответствие със санитарните изисквания;

б) печатни произведения;

в) произведения на художествените занаяти;

г) цветя;

д) пакетирани хранителни стоки, цигари и алкохол;

е) ядки;

ж) сладолед;

з) плодове и зеленчуци;

и) билети и фишове;

й) стоки, свързани с честване на празници;

к) стоки от занаятчийски характер;

л) промишлени стоки;

м) лотарийни билети.

2. обслужващи дейности:

а) модулни тоалетни;

б) модулни автомивки;

в) тото пунктове;

г) преместваеми обекти и съоръжения за здравно и санитарно-хигиенно обслужване, за водоспасителна и спортно-развлекателна дейност и за бързо хранене;

д) преместваеми обекти и съоръжения на юридически лица, необходими във връзка с изпълнението на подписани с Община Кюстендил договори за текущо поддържане, почистване и/или озеленяване на територията на общината - фургони за инвентар и други подобни. Описаните обекти не могат да бъдат използвани за осъществяване на търговска дейност. Размерът на ползваните площи се определя от главния архитект на Община Кюстендил;

е) преместваеми обекти, необходими във връзка с обслужването на съществуващи търговски обекти за консумация на храни и напитки.

3. увеселителни дейности: циркове, колички, батуги, детски клатушки и други атракционни обекти;

4. административни дейности;

5. временно обитаване при бедствия.

**(4)** (нов. с р. № 1096/31.07.2019 г. на ОбС – Кюстендил; изм и доп. с Решение № 255/30.09.2020 г. на ОбС - Кюстендил) Преместваемите обекти могат да бъдат самостоятелни или спомагателни. Спомагателните, разположени в допълнителната открита търговска площ по чл. 56, ал. 11 от ЗУТ /открити щандове, апарати, грилове, хладилни витрини, маси за консумация, подиуми, щендери, слънцезащитни съоръжения и др. подобни/, се поставят въз основа на схема, одобрена от Главния архитект на Община Кюстендил към съществуващи търговски обекти и категоризирани заведения за хранене, в близост до тях, за обслужване на дейността им, по начин по който не се възпрепятства дейността на други търговски обекти или достъпа до тях.

**(5)** (нов. с Решение № 684/31.03.2022 г. на ОбС - Кюстендил) Части от улици, тротоари, площи, озеленени площи за широко обществено ползване и други имоти и обекти - публична общинска собственост, могат да се ползват за извършване на търговска и/или друга дейност на открито чрез съоръжения и елементи - открити щандове, апарати, грилове, хладилни витрини, щендери, колички и други подобни, въз основа на разрешение, издадено от кмета на общината.

## Раздел II

### Изисквания към преместваемите обекти

**Чл. 7. (1)** Преместваемите обекти трябва:

1. да отговарят на нормите за безопасност;

2. да се поддържат в добро състояние;

3. да не са поставени в нарушение на настоящата наредба и действащото законодателство;

4. да не затрудняват достъпността и проходимостта на градската среда;

5. да не нарушават условията за обитаване;

6. да не застрашават безопасността на движението по улиците;

7. да не препятстват нормалното ползване на съседни сгради, преместваеми обекти и рекламно-информационни елементи;

8. да имат естетически външен вид и да кореспондират с архитектурно-художествената среда;

9. да не са поставени върху части от входовете на жилищни или обществени сгради и в подпокривни пространства;

10. (изм. с р. № 1096/31.07.2019 г. на ОбС - Кюстендил) да бъдат в съответствие с установените в подробния устройствен план устройствени показатели - плътност на застрояване, коефициент на интензивност на застрояване, и не се намалява определената минимална озеленена площ, определени за имота.

**(2)** Преместваемите обекти следва да отговарят на следните изисквания:

1. (изм. и доп. с Решение № 684/31.03.2022 г. на ОбС - Кюстендил) Максималната площ на преместваемите обекти, разрешени по тази наредба е 80 кв.м, като това не се отнася за атракционни обекти.

2. (изм. с р. № 1096/31.07.2019 г. на ОбС – Кюстендил; изм. и доп. с Решение № 684/31.03.2022 г. на ОбС - Кюстендил) Общата площ на спомагателните обекти към основен обект може да бъде не

повече от 80 кв.м. Изключение се допуска за маси за консумация, чиято площ не може да надвишава площта на основния обект.

3. (нов. с Решение № 684/31.03.2022 г. на ОбС - Кюстендил) Към съществуващ търговски обект се разрешават преместваеми обекти по чл. 6, ал. 3, т. 2, буква „е” на площ, не повече от 80 кв. м.

(3) (изм. и доп. с Решение № 684/31.03.2022 г. на ОбС - Кюстендил) Преместваеми обекти в урегулирани поземлени имоти се разрешават само ако не се надвишават установените в подробния устройствен план устройствените показатели - плътност на застрояване, коефициент на интензивност на застрояване и не се намалява определената минимална озеленена площ, по начин по който не се възпрепятства нормалното ползване на съседни сграда, преместваеми обекти, рекламно-информационни и монументално-декоративни елементи.

**Чл. 8.** (изм. и доп. с Решение № 684/31.03.2022 г. на ОбС - Кюстендил) Всеки собственик на преместваем обект е длъжен да съхранява в обекта издаденото разрешение за поставяне.

**Чл. 9.** (изм. с р. № 1096/31.07.2019 г. на ОбС - Кюстендил) Преместваемите обекти могат да бъдат заявени за поставяне по реда на тази наредба въз основа на одобрена проектна документация по чл. 14.

### Раздел III

#### Схеми за поставяне на преместваеми обекти

**Чл. 10. (1)** (изм. с р. № 1096/31.07.2019 г. на ОбС - Кюстендил) Преместваемите обекти се разполагат въз основа на схема за поставяне, одобрена от Главния архитект на Община Кюстендил, в 14-дневен срок от постъпване на искането.

(2) (изм. с р. № 1096/31.07.2019 г. на ОбС - Кюстендил) Схемите за поставяне на преместваеми обекти върху държавни и общински имоти се одобряват от Главния архитект на Община Кюстендил, който може да я внесе за разглеждане в Общинския експертни съвет по устройство на територията.

(3) При обсъждането на схемите за поставяне на преместваеми обекти в работата на Общинския експертен съвет по устройство на територията могат да участват представители на браншовите организации и сдружения с нестопанска цел, чиито членове извършват търговска дейност чрез преместваеми обекти.

(4) За държавните имоти, схемата за поставяне се одобрява след съгласуване със съответната централна администрация, която стопанисва имота, а в останалите случаи - с областния управител.

(5) (изм. с р. № 1096/31.07.2019 г. на ОбС - Кюстендил) Със схемите за поставяне се определя пространственото разположение на преместваемите обекти, техният вид, тип, размер и предназначение на обекта.

(6) Изменения в схемите за поставяне се правят по реда на създаването им.

(7) Схемите за преместваемите обекти в паркове и градини се одобряват по реда на чл. 62, ал. 9 от ЗУТ, от Общинския съвет-Кюстендил.

**Чл. 11. (1)** Схемите за поставяне на преместваеми обекти се изработват върху скица на поземления имот и/или извадка от регулационен план.

(2) (изм. с р. № 1096/31.07.2019 г. на ОбС - Кюстендил) Отстоянията на обектите от сградите и от регулационни и имотни граници се определят със скицата по ал.1 съобразно правилата и нормативите за строежи от допълващото застрояване по Закона за устройство на територията и Наредба №7 за правила и нормативи за устройство на отделните видове територии и устройствени зони.

**(3)** Схемите за поставяне се изработват върху магнитен, оптичен или магнитно - оптичен носител и се разпечатват в мащаб 1:500 (или 1:2500 за цялата територия на гр. Кюстендил).

**Чл. 12.** (изм. с р. № 1096/31.07.2019 г. на ОбС - Кюстендил) **(1)** Всички схеми за поставяне на преместваеми обекти са публични и се съхраняват в Община Кюстендил.

**(2)** (нов. с р. № 1096/31.07.2019 г. на ОбС – Кюстендил) Схемата за поставяне за централна градска част на гр. Кюстендил е публична и се публикува на електронната страница на Община Кюстендил.

## Раздел IV

### Ред за поставяне и ползване на преместваеми обекти

**Чл. 13. (1)** (изм. и доп. с Решение № 684/31.03.2022 г. на ОбС - Кюстендил) Поставянето на преместваемите обекти по чл. 56 от ЗУТ се извършва въз основа на разрешение за поставяне.

**(2)** (изм. и доп. с Решение № 684/31.03.2022 г. на ОбС - Кюстендил) Искането за издаване на разрешение за поставяне на преместваеми обекти се отправя до главния архитект на Община Кюстендил, с изключение на преместваеми обекти по чл. 56а от ЗУТ, в който случай искането се отправя до кмета на общината.

**(3)** Искането за разрешение за поставяне може да се отправя от:

1. собственика на имота;

2. (отм. с р. № 226/11.11.2016 г. на КАС; изм. с р. № 1096/31.07.2019 г. на ОбС - Кюстендил) лице с изрично писмено съгласие от собственика на имота или писмен договор за наем на заетата от преместваемия обект площ;

3. (отм. с р. № 226/11.11.2016 г. на КАС) един от съсобствениците на имота с изрично писмено съгласие на останалите собственици на имота;

4. (нов. с р. № 1096/31.07.2019 г. на ОбС - Кюстендил) за спомагателни обекти – от съответния търговец.

**(4)** (изм. и доп. с Решение № 684/31.03.2022 г. на ОбС - Кюстендил) Когато имотът е държавна или общинска собственост съгласието по чл. 56, ал.5 от ЗУТ се сключва по реда на Закона за държавната собственост, съответно Закона за общинската собственост и подзаконовите нормативни актове по приложението им, въз основа на одобрена схема за поставяне или на скица с указан начин на поставяне. За обектите по чл. 56а от ЗУТ се сключва договор за наем със Общинско предприятие „Управление на общински имоти“.

**Чл. 14. (1)** (изм. и доп. с Решение № 684/31.03.2022 г. на ОбС - Кюстендил) За издаване на разрешение за поставяне на преместваем обект физическите или юридическите лица представят следните документи:

1. Заявление;

2. (изм. с р. № 1096/31.07.2019 г. на ОбС - Кюстендил) Одобрена от главния архитект проектна документация, когато е приложимо;

3. (отм. с р. № 226/11.11.2016 г. на КАС; изм. с р. № 1096/31.07.2019 г. на ОбС - Кюстендил) Документ за собственост, изрично писмено съгласие от собственика на поземления имот или писмен договор за наем на заетата от преместваемия обект площ. При съсобствени поземлени имоти - изрично писмено съгласие на съсобствениците. В случаите на искане за разрешение за поставяне на спомагателен обект – документи за основния обект;

4. Документ за платена такса за издаване на разрешението.

5. (нов. с Решение № 255/30.09.2020 г. на ОбС - Кюстендил) Удостоверение за категоризация за обекти по чл. 6, ал. 2, т. 10.

**(2)** Обем и съдържанието на проектната документация:

1. (изм. с р. № 1096/31.07.2019 г. на ОбС - Кюстендил) Архитектурно-художествена част на индивидуален проект, включва:

1.1. Ситуационно решение в М1:500 или 1:200, изясняващо графично и с коти разполагането на обекта в план, отстояния до прилежащите регулационни линии, до други преместваеми обекти, рекламни елементи и ограничители в градска среда (стълбове, шахти, дървета и др.), подходи, входове и рампи към прилежащи обществено-обслужващи или жилищни обекти с траен устройствен статут. В случаите, в които се изисква схема за поставяне, ситуационното решение се изработва в съответствие с одобрената схема, като се прилага копие от нея и се съгласува с експлоатиращите дружества на инженерната инфраструктура;

1.2 Разпределение, фасади и вертикални разрези в М 1:100;

1.3 Обяснителна записка;

1.4 Други допълнителни материали (перспективи, макети, колажи и др. доказващи адаптиране на обекта в градска среда - по избор на проектанта);

2. (изм. с р. № 1096/31.07.2019 г. на ОбС - Кюстендил) Инженерно-техническа част на индивидуален проект, включва конструктивен проект /становище/, оценен за съответствие от лице, упражняващо технически контрол, което подписва всички документи - графични и текстови;

3. (изм. с р. № 1096/31.07.2019 г. на ОбС - Кюстендил) В случай на типов проект, към същият се прилагат: декларация за характеристиките на обекта, издадена от производителя въз основа на протоколи от изпитване или изчисления и/или сертификат за система за управление на качеството, и/или на документи, удостоверяващи съответствие с техническите изисквания на нормативните актове.

4. (изм. с р. № 1096/31.07.2019 г. на ОбС - Кюстендил) Когато за нормалното функциониране на преместваемия обект е необходимо изграждане на временни връзки към мрежите и съоръженията на техническата инфраструктура, едновременно с искането за издаване на разрешение за поставяне се подава и строителна документация за изграждането на временни връзки. Същите се процедурат по Закона за устройството на територията за издаване на разрешение за строеж за временни връзки.

**(3)** Проектната документация се подписва от лица с проектантска правоспособност

**(4)** (изм. с р. № 1096/31.07.2019 г. на ОбС - Кюстендил) Проектната документация (при необходимост) предварително се съгласува от заинтересувани държавни органи и експлоатационни дружества. По преценка на Главния архитект на Община Кюстендил тя може да се внесе за разглеждане в Общинския експертен съвет по устройство на територията.

**(5)** (изм. с р. № 1096/31.07.2019 г. на ОбС – Кюстендил; изм и доп. с Решение № 255/30.09.2020 г. на ОбС - Кюстендил) За преместваеми обекти, като щендери и стелажи към търговски обекти не се изисква одобряване на документация по чл. 14, ал. 2, а разрешението за поставяне се издава след представяне на становище на инженер-конструктор. Същият ред се прилага за хладилни витрини, грилове, фризери и др. електрически уреди, при представяне на становище на електроинженер в което са определени условията за присъединяване към разпределителната мрежа по становище на експлоатационното дружество. За маси за сервиране на открито към заведения за обществено хранене се издава разрешение за поставяне на основание одобрена схема за поставяне и валидна категоризация, без да се изисква одобряване на документация.

**(6)** (нов. с р. № 1096/31.07.2019 г. на ОбС - Кюстендил) Проектната документация се одобрява от Главния архитект на Община Кюстендил, в срок от 14 дни от постъпване на искането.

**Чл. 15. (1)** (изм. и доп. с Решение № 684/31.03.2022 г. на ОбС - Кюстендил) Разрешението за поставяне на преместваеми обекти се издава от главния архитект на Община Кюстендил, с изключение на преместваеми обекти по чл. 56а от ЗУТ, което се издава от Кмета на общината. В разрешението задължително се посочват:

1. (изм. с р. № 1096/31.07.2019 г. на ОбС - Кюстендил) Трите имена, постоянния адрес на физическите лица, съответно наименованието, единния идентификационен код, адреса на управление, правно- организационната форма и имената на представляващия на юридическите лица;

2. Собственикът на имота, в който се разрешава поставянето;
3. Номера на схемата и площта, която заема преместваемият обект;
4. Сроктът, за който се разрешава поставянето;
5. Условиата за експлоатация, поддръжка и хигиената на прилежащите площи;
6. Указания за типа и външния вид на преместваемия обект;
7. Предназначение.

(2) Разрешението се издава в 14-дневен срок от подаване на заявлението и се връчва на заявителя по реда на АПК.

(3) (изм. и доп. с Решение № 684/31.03.2022 г. на ОбС - Кюстендил) Когато за функционирането на преместваемият обект е необходимо издаване на разрешение за строеж за временни връзки, то разрешение за поставяне се издава едновременно или след издаване на разрешение за строеж и въвеждане на връзките в експлоатация по реда на ЗУТ.

(4) Не се издава разрешение за поставяне на преместваеми обекти на лица:

1. Които не са представили всички необходими / изискуеми документи по чл. 14 респективно представените документи не отговарят на изискванията;

2. Подали заявление за позиция, за която не е одобрена схема за поставяне.

3. (отм. с р. № 226/11.11.2016 г. на КАС)

4. (отм. с р. № 226/11.11.2016 г. на КАС)

5. (нов. с Решение № 684/31.03.2022 г. на ОбС - Кюстендил) Разрешение за поставяне в частен имот не се издава, ако в него има незаконно изградени или незаконно поставени обекти.

**Чл. 16. (1)** (изм. и доп. с Решение № 684/31.03.2022 г. на ОбС - Кюстендил) Разрешение за поставяне на преместваеми обекти се издава за срока на договора, съгласието или споразумението със собственика на имота, като срока не може да бъде по-дълъг от 10 години.

(2) В случай на предсрочно прекратяване на договора или споразумението по чл.1, срокът на разрешението за поставяне се счита автоматично за изтекъл и обектите се премахват по ал.3.

(3) Собственикът на преместваемият обект е длъжен за своя сметка да го премахне в седемдневен срок от датата на изтичане на срока на разрешението за поставяне.

(4) (нов. с р. № 1096/31.07.2019 г. на ОбС - Кюстендил) Разрешение за поставяне на преместваеми спомагателни обекти се издава за срока на договора, съгласието или споразумението със собственика на имота, срока за поставяне на самостоятелния преместваем обект или друг основен търговски обект и не може да бъде по-дълъг от 10 години.

(5) (нов. с р. № 1096/31.07.2019 г. на ОбС - Кюстендил) Лицата, на които е издадено разрешение за поставяне на спомагателни преместваеми обекти заплащат такси за ползване на тротоари, площи, улични платна, места, върху които се организират пазари (открити и покрити), тържища, панаири, както и терени с друго предназначение, които са общинска собственост в размер, определен с Наредбата за определяне и администриране на местните такси и цени на услуги на територията на Община Кюстендил. Таксите се плащат при издаване на разрешението за посочения в него период. При ползване на мястото повече от месец таксите се плащат месечно. При неплащане на две месечни такси, когато мястото не се използва по предназначение, когато не се използва от лицето, на което е предоставено, или когато обществени нужди налагат това разрешението за поставяне се отнема и преместваемият обект се премахва по реда на чл. 57а от ЗУТ.

**Чл. 17. (1)** Лицата, получили разрешение за поставяне на преместваеми обекти по съответния ред, са длъжни да не променят предназначението им, да поддържат в добър вид обектите и пространствата около тях, да осигуряват безопасни условия за тяхната експлоатация, да ги демонтират и премахнат след изтичане на срока на разрешението за поставяне и да възстановят вертикалната планировка на терена.

**(2)** Лицето, на което е издадено разрешение за поставяне на преместваем обекти върху имот общинска собственост, няма право да преотдава и/или преотстъпва площите, върху които му е разрешено поставяне на обекта, нито самия обект на други лица, под каквато и да е форма (сключване на договор за съвместна дейност, наем, лизинг, възмездно прехвърляне или други правно-технически форми).

**(3)** (нов. с р. № 1096/31.07.2019 г. на ОбС - Кюстендил) Лицата ползват преместваемия обект от датата на съставяне на протокол за съответствие на поставения преместваем обект и издаденото разрешение за поставяне. Протоколът се съставя при проверка от служители на отдел „Инвестиционно проектиране и разрешаване на строителството“ към Община Кюстендил.

**Чл. 18. (изм. и доп. с Решение № 684/31.03.2022 г. на ОбС - Кюстендил) (1)**Промяна във вида и местоположението на разрешени преместваеми обекти може да се извърши с ново разрешение по реда на тази наредба.

**(2)** Промяна на предназначението на преместваем обект без промяна на функционалното разпределение по одобрената проектна документация, въз основа на която е поставен обекта, се извършва след издаване на разрешение за поставяне от главния архитект на Община Кюстендил, при наличие на писмено искане и представени приложимите положителни становища от съответните компетентни органи относно спазване на изискванията, определени с нормативен акт за новото предназначение. Издаденото разрешение за поставяне по този ред, важи до края на срока на предходното разрешение, издадено за обекта по одобрената проектна документация.

**Чл. 19. (изм. и доп. с Решение № 684/31.03.2022 г. на ОбС - Кюстендил)** След изтичане на срока по чл. 16, ал. 1, разрешението за поставяне може да се продължи, като се издава ново разрешение за поставяне, без провеждане на нова процедура, ако обектът отговаря на условията на настоящата наредба и на ЗУТ, което се удостоверява с протокол от служители на Община Кюстендил.

**Чл. 20. (нов. с Решение № 684/31.03.2022 г. на ОбС - Кюстендил) (1)** Поставянето на преместваеми обекти по чл. 56а от ЗУТ се извършва въз основа на разрешение .

**(2)** Искането за издаване на разрешение се отправя до Кмета на общината.

**(3)** Искането за разрешение може да се отправя от:

1. Собственика на имота.

2. Лице с писмен договор за заетата от преместваемия обект площ.

**(4)** За издаване на разрешение физическите или юридическите лица представят следните документи:

1. заявление.

2. Писмен договор за заетата от преместваемия обект площ.

3. Мотивирано предложение за ситуирането на обекта и неговите размери.

**(5)** При необходимост от електрозахранване, същото може да се осъществи чрез автономно захранване (агрегат), чиито размери се включват в заетата площ, или чрез временни връзки, за които се издава разрешение за строеж по реда на ЗУТ.

**(6)** При необходимост от водоснабдяване, същото се осъществява чрез временни връзки, за които се издава разрешение за строеж по реда на ЗУТ.

**(7)** Разрешението се издава от Кмета на общината в срок от 14 дни от постъпване на искането.

**(8)** Разрешението се издава за срока на договора за заетата от преместваемия обект площ.



## Раздел V

### Елементи на градското обзавеждане

**Чл. 21. (1)** (изм. с р. № 1096/31.07.2019 г. на ОбС - Кюстендил; изм. и доп. с Решение № 684/31.03.2022 г. на ОбС - Кюстендил) Елементи на градското обзавеждане по смисъла на тази наредба са дизайнерски продукти, предназначени за некомерсиална цел.

**(2)** (изм. и доп. с Решение № 684/31.03.2022 г. на ОбС - Кюстендил) Елементите на градското обзавеждане са част от:

1. Система транспорт - обхваща неподвижния сектор на транспорта - спирка на транспорта и съпътстващи елементи - спирков знак, информационна колонка, спирков навес, маршрутна карта, пейка и кошче за отпадъци;

2. (отм. с р. № 1096/31.07.2019 г. на ОбС - Кюстендил)

3. Система съобщения - телефонни кабинки;

4. Система сметосъбиране - кошчета за отпадъци, контейнери за битови отпадъци и контейнери за разделно събиране на отпадъци;

5. Система осветление – функционално и художествено - декоративно осветление;

6. (изм. с р. № 1096/31.07.2019 г. на ОбС - Кюстендил) Система рекреация, спорт и озеленяване - пейки, чешми, фонтани, кашпи и съдове за озеленяване, декоративни пластики и монументи;

7. (изм. с р. № 1096/31.07.2019 г. на ОбС - Кюстендил) Други обекти, свързани с облика на градските пространства: Пунктове за наблюдение и контрол на движението, зарядни колонки за електрически превозни средства и антипаркинг устройства.

**(3)** Елементи на градското обзавеждане се допускат без ограничения, в зависимост от конкретните потребности.

**(4)** (изм. и доп. с Решение № 684/31.03.2022 г. на ОбС - Кюстендил) Разрешение за поставяне на елементи на градското обзавеждане се издава само в обществени и/или общодостъпни пространства въз основа на схема за поставяне, изработени по реда, предвиден за преместваемите обекти или на скица с указан начин на поставяне.

**(5)** (изм. и доп. с Решение № 684/31.03.2022 г. на ОбС – Кюстендил) Разрешението по ал.4 се издава от кмета на община Кюстендил.

**(6)** За издаване на разрешението за поставяне по ал. 4 не се събира такса.

**(7)** Елементи на градското обзавеждане, които съдържат рекламно послание се поставят по реда на глава трета.

## ГЛАВА ТРЕТА РЕКЛАМНИ ЕЛЕМЕНТИ

### Раздел I

#### Общи положения

**Чл. 22.** (изм. и доп. с Решение № 684/31.03.2022 г. на ОбС – Кюстендил) Рекламен елемент по смисъла на тази наредба е обект със самостоятелна или полусамостоятелна конструкция, което се закрепва временно върху терен, сграда или друг имот и служи за носител на рекламна площ. Рекламните елементи са класифицирани по вид и параметри както следва:

1. Реклама по калкани и върху покриви на сгради и обезопасителни мрежи на строителни обекти и обекти в ремонт;
2. Рекламни пана за залепяне на плакати (осветени или неосветени);
3. Билбордове, видеостени, екрани;

4. Реклама за ниво партер (магазини, заведения и други обекти с обществено-обслужващи функции), като рекламите могат да заемат пространството до ниво подпрозоречен парапет на първи жилищен етаж, без да засягат прозоречни отвори на същия, при съгласие на собствениците на първия етаж.
5. Реклама по градския транспорт - автобуси, таксите и по други елементи на градското обзавеждане;
6. Шатри, автомобили с рекламна цел и платформи;
7. Други видове рекламно-информационни елементи, по индивидуални проекти, одобрени от главния архитект на Община Кюстендил.

## Раздел II

### Изисквания към рекламните елементи

**Чл. 23.** (изм. и доп. с Решение № 684/31.03.2022 г. на ОбС - Кюстендил) **(1)** Рекламните елементи трябва:

1. да отговарят на нормите за безопасност;
2. да се поддържат в добро състояние;
3. (отм. с Решение № 684/31.03.2022 г. на ОбС – Кюстендил)
4. (отм. с Решение № 684/31.03.2022 г. на ОбС – Кюстендил)
5. да не застрашават безопасността на движението по улиците като закриват или наподобяват пътни знаци;
6. да не се поставят върху елементи от системата за регулиране на движението по пътищата;
7. да не се поставят върху съоръжения на инженерната инфраструктура или в сервитутната им зона по начин, нарушаващ изискванията за безопасност, препятстващ достъпа до тях или създаващ затрудняване за нормалната им експлоатация;
8. да не се поставят върху паметници и други елементи на декоративната пластика;
9. да не се поставят върху сгради публична общинска собственост, извършващи административни услуги;
10. да не се поставят върху дървета и всякакъв вид едроразмерна растителност;
11. да не се поставят върху ажурни огради с изключение на временни строителни и предпазни огради и в случай, определени по реда на чл.48, ал.2 от Закона за устройство на територията;
12. да не се поставят на територията на гробищни паркове и религиозни сгради;
13. да не излизат извън границите на поземления имот, в който са постановени;
14. да не се поставят в тревни площи на паркове и градски градини;
15. да не закриват други рекламни елементи, елементи от архитектурния вид на сградите, търговски или друг вид обществен имот, както и да не се затрудняват подхода към тях;
16. да бъдат изработени от трайни материали, устойчиви на вятър и други атмосферни условия, съгласно нормативните изисквания;
17. (отм. с Решение № 684/31.03.2022 г. на ОбС – Кюстендил)
18. (изм. с р. № 1096/31.07.2019 г. на ОбС - Кюстендил) да не се поставят върху недвижими културни ценности без положително становище по чл. 84, ал. 1 от Закона за културното наследство;
19. (изм. и доп. с Решение № 684/31.03.2022 г. на ОбС – Кюстендил) да не ограничават правилата за достъпност на средата определени с Наредба № рд-02-20-2 от 26.01.2021 г. За определяне на изискванията за достъпност и универсален дизайн на елементите на достъпната

среда в урбанизираната територия и на сградите и съоръженията на министъра на регионалното развитие и благоустройство.

**(2)** Не се разрешава:

1. (отм. с р. № 226/11.11.2016 г. на КАС; изм. с р. № 1096/31.07.2019 г. на ОбС - Кюстендил) Монтиране на РИЕ върху сграда, имот или съоръжение без изрично писмено съгласие на техния собственик или въз основа на писмен договор за наем на заетата от съоръжението площ, а за сгради в режим на етажна собственост въз основа на изрично писмено съгласие на етажните собственици или писмен договор за наем с етажните собственици на заетата от съоръжението площ, съгласно Закона за управление на етажната собственост (ЗУЕС).

2. (отм. с Решение № 684/31.03.2022 г. на ОбС – Кюстендил)

3. (отм. с Решение № 684/31.03.2022 г. на ОбС – Кюстендил)

4. Разполагането на РИЕ, които:

а. съдържат невярна или подвеждаща информация;

б. рекламират стоки и услуги, посредством твърдения за недостатъци на други стоки и услуги;

в. накърняват правата и доброто име на граждани и юридически лица;

г. пропагандират под каквото и да е форма омраза, насилие, расова, верска и етническа нетърпимост, религии и религиозни общности;

д. са с открито или недвусмислено порнографско съдържание.

5. (нов. с Решение № 684/31.03.2022 г. на ОбС – Кюстендил) Реклама, забранена със закон.

**(3)** (отм. с Решение № 684/31.03.2022 г. на ОбС – Кюстендил)

### Раздел III

#### Схеми за поставяне на рекламните елементи

**Чл. 24.** (изм. с Решение № 684/31.03.2022 г. на ОбС – Кюстендил) **(1)** Рекламните елементи се разполагат въз основа на схема за поставяне, одобрена от Главния архитект на Община по реда Раздел III от Глава Втора.

### Раздел IV

#### Ред за поставяне и ползване на рекламни елементи

**Чл. 25.** (изм. с Решение № 684/31.03.2022 г. на ОбС – Кюстендил) **(1)** Поставяне на рекламни елементи се извършва въз основа на разрешение за поставяне, издадено от главния архитект на Община Кюстендил.

**(2)** Не се изисква разрешение за разлепване на безплатни обяви, афишни колонки, информационни табла и други съоръжения, върху общински информационни табла.

**(3)** Искането за разрешение за поставяне може да се отправя от:

1. собственика на имота;

2. (отм. с р. № 226/11.11.2016 г. на КАС; изм. с р. № 1096/31.07.2019 г. на ОбС - Кюстендил) лице с изрично писмено съгласие от собственика на имота или писмен договор за наем на заетата от съоръжението площ;

3. (отм. с р. № 226/11.11.2019 г. на КАС) един от съсобствениците на имота с изрично писмено съгласие на останалите собственици на имота.

**(4)** (изм. с р. № 1096/31.07.2019 г. на ОбС - Кюстендил) Когато имотът е държавна или общинска собственост, договор се сключва в писмена форма по реда на Закона за държавната собственост, съответно Закона за Общинската собственост и подзаконовите нормативни актове по приложението им, въз основа на одобрена схема за поставяне или на скица с указан начин на поставяне. За фирмени информационно-указателни табели по чл. 33, ал. 1 се сключва договор за наем със Общинско предприятие „Управление на общински имоти”.

(5) Договорите за наем по ал. 4 с Община Кюстендил, се сключват при цени, съгласно *Приложение 1*.

**Чл. 26.** (изм. с Решение № 684/31.03.2022 г. на ОбС – Кюстендил) (1) За издаване на разрешение за поставяне на рекламни елементи в поземлени имот на физически или юридически лица се представят следните документи:

1. Заявление по образец;
2. (изм. с р. № 1096/31.07.2019 г. на ОбС - Кюстендил) Проектна документация - ситуационно решение, изработено от архитект, художник, дизайнер, фотограф, инженер; архитектурно решение и конструктивно становище (оценено за съответствие от лице, упражняващо технически контрол) в подходящ мащаб; предложение за електрическо захранване, обяснителна записка, снимки колажи и др., показващи адаптацията на рекламно-информационните елементи към прилежащата градска среда, изработени от правоспособни специалисти. При типов проект - декларация за характеристиките на обекта, издадена от производителя въз основа на протоколи от изпитване или изчисления и/или сертификат за система за управление на качеството, и/или на документи, удостоверяващи съответствие с техническите изисквания на нормативните актове;
3. (изм. с р. № 1096/31.07.2019 г. на ОбС - Кюстендил) Изрично писмено съгласие на собственика на имота или въз основа на писмен договор за наем на наетата от съоръжението площ;
4. (изм. с р. № 1096/31.07.2019 г. на ОбС - Кюстендил) При сгради с режим на етажна собственост - изрични писмено съгласие от собствениците или писмен договор за наем с етажните собственици на заетата от съоръжението площ, дадено по реда на Закона за управление на етажната собственост, а за сгради - недвижими културни ценности и след съгласуване по реда на чл. 84 от Закона за културното наследство;
5. Единен идентификационен код или копия от документи, удостоверяващи, че юридическото лице има право по силата на закон да извършва стопанска дейност;
6. Съгласуване (при необходимост) със специализираните контролни и съгласувателни органи в зависимост от вида и местоположението на рекламния елемент;
7. Документ за платена такса за разрешението за поставяне.

(2) Проектната документация се подписва от лица с проектантска правоспособност и съдържа архитектурна и/или инженерна част.

**Чл. 27.** (изм. с Решение № 684/31.03.2022 г. на ОбС – Кюстендил) (1) Разрешението за поставяне на рекламни елементи се издава от главния архитект на Община Кюстендил, като в него задължително се посочват:

1. Трите имена, номера на документа за самоличност и постоянния адрес на физическите лица, съответно наименованието, единния идентификационен код, адреса на управление, правно-организационната форма и имената на представляващия -за юридическите лица;
2. Собственика на имота, в който се разрешава поставянето;
3. Номера на одобрена схема за поставяне или имота и площта, която заема рекламния елемент;
4. Срокът, за който се разрешава поставянето;
5. Условието за експлоатация, поддръжка и хигиената на прилежащите площи;
6. Указания за типа и вид на рекламния елемент;
7. Декларираната от заявителя мощност за светещите реклами.

(2) Разрешението се издава в 14-дневен срок от подаване на заявлението и се връчва на заявителя по реда на АПК.

(3) Не се издава разрешение за поставяне на рекламни елементи на лица:

1. Които не са представили всички необходими документи, респективно представените документи не отговарят на изискванията на чл. 22.

2. Подали заявление за позиция, за която не е одобрена схема за поставяне;

**Чл. 28.** (изм. с Решение № 684/31.03.2022 г. на ОбС – Кюстендил) (1) Разрешение за поставяне на рекламни елементи се издава за срока на договора, съгласието или споразумението със собственика на имота, но за не повече от пет години.

(2) В случай на предсрочно прекратяване на договора или споразумението по чл.1, срокът на разрешението за поставяне се счита автоматично за изтекъл и обектите се премахват по ал.3.

(3) Собственикът на поставения рекламен елемент е длъжен за своя сметка да го премахне в седемдневен срок от датата на изтичане на срока на разрешението за поставяне или от датата на изтичане на срока на договора по чл. 24, ал. 4, като приведе мястото на поставяне във вида, в който същото е било преди поставянето.

## **ГЛАВА ЧЕТВЪРТА ИНФОРМАЦИОННИ ЕЛЕМЕНТИ**

### **Раздел I**

#### **Фирмени надписи**

**Чл. 29.** (изм. с Решение № 684/31.03.2022 г. на ОбС – Кюстендил) (1) Фирмените надписи са информационни елементи, съдържащи само наименованието, търговската марка и/или дейността на лице с конкретен обект и които се поставят в/ на недвижимия имот, в който се намира седалището или дейността на лицето.

(2) Изискванията към информационните елементи са същите като при рекламните елементи.

(3) Фирмените надписи могат да бъдат поставяни:

1. върху козирки, навеси и маркизи към партерните части на сградите, непосредствено прилежащи към обекта, чиято функция обозначават;

2. вертикално или хоризонтално по фасадите на сградите, в които се осъществява дейността на лицето.

(4) когато фирменият надпис е поставен върху козирки, навеси и маркизи на партерни помещения, той не може да ги надвишава повече от 1м., както и да закрива отвори по фасади на сградата.

**Чл. 30.** (изм. с Решение № 684/31.03.2022 г. на ОбС – Кюстендил) (1) Фирмените надписи се одобряват с инвестиционния проект за изграждане или преустройство на обекта, който обозначава, от компетентния за това орган.

(2) В случаите, когато поставянето на фирмени надписи не е свързано с изграждане или преустройство на даден обект, проектът на фирмения надпис се одобрява от главния архитект на Община Кюстендил, който издава и разрешението за поставянето.

(3) Не се изисква одобрение за поставяне на фирмени надписи с размери до 0.25 кв. м, когато същите са поставени на нивото на партера и успоредно на стената.

**Чл. 31.** (изм. с Решение № 684/31.03.2022 г. на ОбС – Кюстендил) Фирмените надписи са собственост на собствениците или ползвателите на обектите, за които са предназначени.

**Чл. 32.** (изм. с Решение № 684/31.03.2022 г. на ОбС – Кюстендил) (1) Отговорни за редовността на надписи по смисъла на тази наредба са ползвателите на обектите, за които са предназначени.

(2) Фирмените надписи следва да бъдат свалени от ползващите ги лица в 3-дневен срок от прекратяването на съответната дейност на обекта.

## Раздел II

### Фирмени информационно-указателни табели. Фирмени тотеми

**Чл. 33.** (изм. с Решение № 684/31.03.2022 г. на ОбС – Кюстендил) Фирмени информационно-указателни табели обозначават определени обекти или дейности или упътвания към местонахождението им. Фирмената информационно-указателна табела може да съдържа само наименование (лого) на фирмата, адрес, указателна стрелка и обозначение за разстояние в цифри. Фирмената информационно-указателна табела не може да служи за излъчване на рекламни послания.

**Чл. 34.** (изм. с Решение № 684/31.03.2022 г. на ОбС – Кюстендил) (1) Върху стълбове за улично осветление могат да се поставят само фирмени информационно-указателни табели по типов проект, утвърден от главния архитект на Община Кюстендил – Приложение №2.

(2) (нов. с р. № 1096/31.07.2019 г. на ОбС - Кюстендил) В границите на населените места на територията на община Кюстендил са допустими фирмени информационно-указателни табели на самостоятелна конструкция, само в съответствие с унифицирания вид по Приложение №3.

(3) Не се разрешава поставяне на фирмени информационно-указателни табели върху дървета, над уличните платна и пътни знаци.

**Чл. 35.** (изм. с Решение № 684/31.03.2022 г. на ОбС – Кюстендил) Фирмени информационно-указателни табели се поставят с разрешение на главния архитект на Община Кюстендил.

**Чл. 36.** (изм. с Решение № 684/31.03.2022 г. на ОбС – Кюстендил) Фирменият тотем представлява индивидуален рекламен монументално-декоративен елемент, обозначаващ местонахождението на обекта.

(2) Фирмения тотем може да се постави само в непосредствена близост до обозначения имот - в границите на урегулирания поземлен имот, в който се намира.

(3) Поставянето на фирмен тотем може да бъде предвидено в инвестиционния проект за изграждане на обекта и да се допусне с общото разрешение за строеж, както и по отделни индивидуални проекти и разрешение за поставяне.

(4) Разрешенията за поставяне на фирмен тотем се издават от главния архитект, компетентен да одобри инвестиционния проект и да издаде разрешение за строеж за обекта, чието местоположение се обозначава с тотема.

## Раздел III

### Временни информационни елементи

**Чл. 37.** (изм. с Решение № 684/31.03.2022 г. на ОбС – Кюстендил) Временните информационни елементи съдържат информация, свързана с конкретни икономически, социални, културни, политически и спортни прояви с фиксирано времетраене, посочено в текста на изписаната информация. С такива елементи не могат да се рекламират стоки и услуги. Те се разполагат на одобрени от главния архитект места.

**Чл. 38.** (изм. с Решение № 684/31.03.2022 г. на ОбС – Кюстендил) Временните информационни елементи се поставят за срок не по-дълъг от 14 дни, въз основа на разрешение, издадено от главния архитект на Община Кюстендил.

**Чл. 39.** (изм. с Решение № 684/31.03.2022 г. на ОбС – Кюстендил) Върху сгради могат да се поставят временни надписи за събития, които се осъществяват в сградата.

**Чл. 40.** (изм. Решение № 684/31.03.2022 г. на ОбС – Кюстендил) Не се разрешава ползването на дървета или друга растителност за закрепване във временни информационни елементи, както и излъчването на рекламни послания чрез временни рекламни-информационни елементи в полза на търговци, продукти и събития без връзка с конкретна проява.

**Чл. 41.** (изм. с Решение № 684/31.03.2022 г. на ОбС – Кюстендил) Кметът на общината може да разреши със заповед поставяне на временни информационни елементи в общински имоти, във връзка със събития от общинско, национално или международно значение с некомерсиален характер.

**Чл. 42.** (изм. с Решение № 684/31.03.2022 г. на ОбС – Кюстендил) Временните информационни елементи се демонтират до три дни след изтичане на срока на разрешаването им от собственика или ползващото информацията лице, което възстановява мястото на поставяне.

**Чл. 43.** (изм. с Решение № 684/31.03.2022 г. на ОбС – Кюстендил) Плакати и други материали, свързани с провеждането на избори за органи на властта, могат да се лепят, съгласно определените в Изборният кодекс разпоредби.

## ГЛАВА ПЕТА

### ОБЩЕСТВЕНИ ИНФОРМАЦИОННИ И МОНУМЕНТАЛНО-ДЕКОРАТИВНИ ЕЛЕМЕНТИ

#### Раздел I

##### Обществени информационни елементи

**Чл. 44.** (изм. с Решение № 684/31.03.2022 г. на ОбС – Кюстендил) Обществените информационни елементи служат за разпространяване на обществена информация, чрез информационно-указателни табели, афишни колони и обществени информационни табла.

**Чл. 45.** (изм. с Решение № 684/31.03.2022 г. на ОбС – Кюстендил) Обществените информационни елементи са с типови проекти, утвърдени от главния архитект на общината.

**Чл. 46.** (изм. с Решение № 684/31.03.2022 г. на ОбС – Кюстендил) **(1)** Информационно-указателните табели обозначават местонахождението на обществените обекти, изисквания за спазване на определено поведение, наименования на улици, площади и др., или упътват към местонахождението на определен имот или дейност.

**(2)** (изм. с р. № 1096/31.07.2019 г. на ОбС - Кюстендил) Информационно-указателни табели се поставят от общинската администрация в публично градско пространство, както и безвъзмездно върху сгради, огради и други елементи, които не са общинска собственост, съгласно *Приложение №3*

**Чл. 47.** (изм. с Решение № 684/31.03.2022 г. на ОбС - Кюстендил) **(1)** Афишните колони и обществените информационни табла служат за поставяне на безплатни съобщения на гражданите или за обществени културни, спортни, хуманитарни и други обществени прояви.

**(2)** Афишните колони и обществените информационни табла се поставят от общината в общински имоти въз основа на схема, одобрена по реда за поставяне на рекламни елементи. Афишните колони и обществените информационни табла са общинска собственост.

**(3)** Забранява се разлепването на афиши, плакати, листовки, некролози и други обществено информационни елементи по стълбовете за уличното осветление, електропреносната и електроразпределителната мрежа, контейнерите за събиране на твърди битови отпадъци, фасади на сгради, върху дървета и едроразмерна растителност както и на всякакви други непредвидени за целта места.

**Чл. 48.** (изм. с р. № 1096/31.07.2019 г. на ОбС – Кюстенди; отм. с Решение № 684/31.03.2022 г. на ОбС – Кюстендил)

## Раздел II

### Монументално-декоративни

**Чл. 49.** (изм. с Решение № 684/31.03.2022 г. на ОбС – Кюстендил) **(1)** Монументално-декоративните елементи служат за общо оформяне на градската среда и за обозначаване на значими събития за общината и за страната, и не са предназначени да излъчват каквито и да е било рекламни послания или да служат за търговска дейност.

**(2)** Главният архитект на общината разрешава по индивидуални проекти поставянето на монументално-декоративните елементи въз основа на Решение на Общински съвет.

**(3)** (изм. с р. № 1096/31.07.2019 г. на ОбС - Кюстендил) Забранява се премахване или увреждане по какъвто и да било начин на декоративно-монументалните елементи, поставени със съответното разрешително.

## ЧАСТ ВТОРА

### РЕКЛАМНА ДЕЙНОСТ НА ТЕРИТОРИЯТА НА ОБЩИНА КЮСТЕНДИЛ

#### ГЛАВА ШЕСТА

##### ОБЩИ ПОЛОЖЕНИЯ

**Чл. 50.** (изм. с Решение № 684/31.03.2022 г. на ОбС – Кюстендил) **(1)** Рекламната дейност по смисъла на тази наредба е всяко отправено рекламно послание към неограничен кръг адресати чрез градското пространство, с цел да се стимулира реализация на стоки и услуги.

**(2)** Рекламно послание може да се съдържа в текст, изображение, обемна форма или друго визуално внушение, в т.ч. и провеждането на целеви мероприятия.

**(3)** Тази наредба не урежда обществени отношения, свързани с осъществяване на рекламна дейност, посредством електронни медии и печатни издания.

#### ГЛАВА СЕДМА

##### ОСЪЩЕСТВЯВАНЕ НА РЕКЛАМНА ДЕЙНОСТ

**Чл. 51.** (изм. с Решение № 684/31.03.2022 г. на ОбС – Кюстендил) **(1)** Рекламната дейност по чл. 54 се упражнява чрез следните рекламни средства:

1. рекламни елементи по смисъла на раздел първи;
2. чрез рекламни превозни средства;
3. реклама по строежи;
4. художествени рекламни съоръжения;
5. чрез провеждане на целеви рекламни мероприятия, провеждани в публичните пространства за широко обществено ползване;

**(2)** Разпоредбите на този раздел намират съответно приложение при използването на фирмени надписи, фирмени информационно-указателни табели и временни информационни елементи по смисъла на Раздел първи.

**Чл. 52.** (изм. с Решение № 684/31.03.2022 г. на ОбС – Кюстендил) **(1)** Рекламната дейност се осъществява при спазване на следните изисквания:

1. да не представлява реклама, забранена със закон, както и да не накърнява общоприетите морални ценности;
2. рекламните послания да не съдържат, под каквато и да е форма, омраза, насилие, расова и етническа или политическа нетърпимост;



3. рекламните послания да не съдържат невярна или подвеждаща информация
4. да не нарушава правилата за търговия и защита на потребителите;
5. да се използват форми и носители, отговарящи на нормативните изисквания за ползването им с такова предназначение;
6. рекламните послания да не са с текстове, изписани само на чужд език;
7. рекламните послания да не накърняват правата и доброто име на физически или юридически лица, както и да не представлява реклама на стоки и услуги посредством твърдения за недостатъци на други стоки и услуги.

(2) Всеки собственик или ползвател на рекламен елемент е длъжен да отбележи на видно място върху обекта името/фирмата, адрес и телефон за контакт.

**Чл. 53.** (изм. с Решение № 684/31.03.2022 г. на ОбС – Кюстендил) За извършване на рекламна дейност чрез рекламни елементи е необходимо последните да са поставени по реда на Раздел първи от настоящата наредба (преместваемите обекти)

**Чл. 54.** (изм. с Решение № 684/31.03.2022 г. на ОбС – Кюстендил) (1) Извършването на рекламна дейност и реклама със специализирани рекламни автомобили или автомобили, оборудвани със съоръжения за носене на реклама, реклама от въздуха с летателни апарати, вкл. рекламни балони, се допуска въз основа на разрешение от Кмета на Община Кюстендил или на упълномощено от него лице.

(2) Престоят и паркирането на специализираните рекламни автомобили и такива, оборудвани със съоръжения за носене на реклама, се подчинява на общия режим. Не се разрешава престоя и паркирането да възпрепятства визуалното възприемане на други рекламни елементи или да затруднява подхода към търговски или друг обществен транспорт, както и да не препятства по никакъв начин движението на транспорта. Не се разрешава поставянето на автомобили и други предмети по тротоарите с цел рекламиране на дейност, услуги или стоки на находящи се в близост обекти.

(3) Изключение от забраните по ал. 2 се допуска само при провеждане на мероприятия по Закона за събранията, митингите и манифестациите и други обществени събития - с разрешение на Кмета на Община Кюстендил.

(4) Не се допуска при осъществяване на рекламна дейност със средствата по ал. 1 да се използват светлинни и/или звукови сигнали, както и да се излъчват рекламни послания чрез звук.

**Чл. 55.** (изм. с Решение № 684/31.03.2022 г. на ОбС – Кюстендил) (1) Кампанийната (акционна) реклама представлява организиране на представяне на стоки и/или търговска дейност чрез ревюта, хепънинги, промоции, раздаване на рекламни листовки, брошури, мостри и др.

(2) Кампанийната (акционна) реклама в публичните пространства за широко обществено ползване се разрешава със заповед на Кмета на Община Кюстендил за срок до един месец. С разрешението се определят местата и начина на извършване на дейността.

(3) Осъществяването на рекламна дейност чрез кампанийна реклама не може да нарушава обществения ред и спокойствието на гражданите, както и да се провежда в часовете между 22.00 ч и 08.00ч.

**Чл. 56.** (изм. с Решение № 684/31.03.2022 г. на ОбС – Кюстендил) (1) Художествените рекламни изображения представляват рисувани рекламни послания върху непокритите калканни стени на сгради или върху други естествени или изкуствени обекти.

(2) Художествените рекламни изображения не могат да се поставят върху фасади на сгради, в обхвата на улици, обществени паркинги и пътни платна.

(3) Художествените рекламни изображения се поставят с разрешение от главния архитект на Община Кюстендил.

**Чл. 57.** (изм. с Решение № 684/31.03.2022 г. на ОбС – Кюстендил) (1) Рекламна дейност, извършвана чрез прожекционни апарати върху сгради и други естествени или изкуствени обекти, се допуска с решение на Кмета на Община Кюстендил или от упълномощено от него лице.

(2) Не се разрешава прожекционните апарати да се разполагат върху общински имот.

(3) Не се разрешава извършване на рекламна дейност чрез средствата по ал.1:

1. Върху жилищни сгради;
2. В непосредствена близост до жилищни сгради;
3. Без съгласие на собственика на сградата или обекта, върху който се прожектират рекламни послания;
4. Върху обекти разположени в терени на зелената система;
5. По начин, който да застрашава безопасността на движение.

### ЧАСТ ТРЕТА

#### РЕД ЗА ПРИНУДИТЕЛНО ПРЕМАХВАНЕ НА ОБЕКТИТЕ ПО ЧАСТ ПЪРВА

(изм. с р. № 1096/31.07.2019 г. на ОбС - Кюстендил)

**Чл. 58.** (изм. с Решение № 684/31.03.2022 г. на ОбС – Кюстендил) Кметът на общината и кметовете и кметските наместници на съответните населени места упражняват общ надзор по спазването на тази наредба.

**Чл. 59.** (изм. и доп. с Решение № 684/31.03.2022 г. на ОбС – Кюстендил) (1) Лицата по чл. 223, ал. 2 от Закона за устройство на територията съставят констативни актове за нарушения по смисъла на чл. 57а, ал. 1 от Закона за устройство на територията и за нарушения по Глава втора и Глава трета от тази наредба. Същите се съобщават на нарушителите по предвидения законов ред.

(2) В седем дневен срок от връчването на констативния акт по ал. 1, кметът на Общината издава заповед за премахване на преместваемия обект, на рекламния, информационния или монументално-декоративен елемент.

(3) Когато собственикът на преместваемия обект, на рекламния, информационния или монументално-декоративен елемент, поставен в чужд имот, е неизвестен, констативния акт се връчва на собственика на имота. В този случай със заповедта по ал. 2 Кметът на Общината задължава собственика на имота да го премахне за своя сметка.

(4) Когато собственикът на преместваемия обект, на рекламния, информационния или монументално-декоративен елемент, поставен върху имот общинска собственост, е неизвестен, констативния акт и заповедта за премахване се поставят на видно място върху обекта в присъствието на двама свидетели, и на определените за това места в сградата на общинската администрация и на електронната страница на Община Кюстендил. Разходите по изпълнение на същата са за сметка на общинския бюджет.

(5) В 10 (десет) дневен срок след изтичане на срока за доброволно изпълнение, определен със заповедта по чл. 57а, ал. 3 от ЗУТ, длъжностните лица по чл. 223 от ЗУТ извършват проверка по изпълнението, за което се съставя констативен протокол. Ако в указания срок не бъдат премахнати доброволно, същите се премахват принудително от Община Кюстендил за сметка на нарушителя.

(6) (изм. и доп. с Решение № 684/31.03.2022 г. на ОбС - Кюстендил) При констатиране неизпълнението на заповедта, в 7- дневен срок от съставяне на протокола по предходната алинея, от отдели „Контрол по строителството“ и „Капитално строителство и Екология“ при Община Кюстендил се провежда предварително проучване относно начина на изпълнение на заповедта, срока, не-

обходим за изпълнението ѝ и необходимите финансови средства (по изготвена количествено-стойностна). Резултатите от проучването се оформят в протокол.

(7) На определената дата и час длъжностните лица по чл. 223 от ЗУТ при Община Кюстендил, съвместно с изпълнителя и при нужда в присъствието на органите на полицията, съставят протокол за състоянието на обекта, преди започването на принудително изпълнение на заповедта.

(8) В случаите, когато обекта не е освободен доброволно от наличните малотрайни, пожароопасни и взривоопасни материали, продукти, съоръжения, обзавеждане, оборудване и друго движимо имущество, се пристъпва към принудителното му освобождаване.

(9) Изнесеното движимо имущество по ал. 8 се оставя на отговорно съхранение в помещение, определено от кмета на общината, като техническия сътрудник „Домакин” към Община Кюстендил съставя опис за вида, количеството и състоянието му при изнасянето му.

(10) При необходимост принудителното изпълнение на заповедта по ал. 2 се осъществява със съдействието на полицията.

(11) След изпълнението на заповедта се съставя протокол от представители на Община Кюстендил и изпълнителя.

(12) Окончателното почистване на терена от отпадъци, получени при изпълнение на заповедта и възстановяването му, се извършва от изпълнителя за сметка на адресата/адресатите на заповедта.

(13) За извършените разходи по изпълнение на заповедта, представители на общината и изпълнителя съставят протокол.

**Чл. 60** (отм. с р. № 1096/31.07.2019 г. на ОбС – Кюстендил; изм. с Решение № 684/31.03.2022 г. на ОбС - Кюстендил)

#### **ЧАСТ ЧЕТВЪРТА** **НАКАЗАТЕЛНИ РАЗПОРЕДБИ**

(нов. с Решение № 684/31.03.2022 г. на ОбС - Кюстендил)

**Чл. 61** (отм. с р. № 1096/31.07.2019 г. на ОбС - Кюстендил)

**Чл. 62.** (отм. с р. № 1096/31.07.2019 г. на ОбС - Кюстендил)

**Чл. 63.** (отм. с р. № 1096/31.07.2019 г. на ОбС - Кюстендил)

**Чл. 64.** (отм. с р. № 1096/31.07.2019 г. на ОбС - Кюстендил)

**Чл. 65.** (отм. с р. № 1096/31.07.2019 г. на ОбС - Кюстендил)

**Чл. 66.** (отм. с р. № 1096/31.07.2019 г. на ОбС - Кюстендил)

**Чл. 67.** (отм. с р. № 1096/31.07.2019 г. на ОбС - Кюстендил)

**Чл. 68.** (нов. с Решение № 684/31.03.2022 г. на ОбС – Кюстендил) (1) Лицата по чл. 223, ал. 2 от Закона за устройство на територията съставят констативен протокол за нарушения по смисъла на чл. 56а, ал. 4 от Закона за устройство на територията и за нарушения по Глава втора и Глава трета от тази наредба. Същите се съобщават на нарушителите по реда на АПК.

(2) В седемдневен срок от съставянето на констативния протокол по ал. 1, кметът на общината издава заповед за премахване на обекта. Заповедта се поставя на видно място върху обекта и на определените за това места в сградата на общинската администрация и на електронната страница на Община Кюстендил.

(3) При констатирано неизпълнение на заповедта, обектът се премахва принудително от Община Кюстендил.

(4) Изнесеното движимо имущество се оставя на отговорно съхранение в помещение, определено от кмета на общината, като техническия сътрудник „Домакин” към Община Кюстендил съставя опис за вида, количеството и състоянието при изнасянето му.

**Чл. 69.** (нов. с Решение № 684/31.03.2022 г. на ОбС – Кюстендил) Наказва се с глоба от 100 до 500 лв., който:

1. Извършва дейност по поставяне на преместваем обект в нарушение или в отклонение от настоящата наредба;
2. Не изпълни писмено нареждане на административен орган по реда на тази наредба;
3. Не изпълни в съответния срок заповед на Кмета на Община Кюстендил за премахване на преместваемия обект;
4. Не извърши възстановителните работи и не отстрани за своя сметка нанесените повреди след премахване на преместваемия обект.

**Чл. 70.** (нов. с Решение № 684/31.03.2022 г. на ОбС – Кюстендил) Налага се имуществена санкция на юридическо лице от 500 до 1000 лв., което:

1. Извършва дейност по поставяне на преместваем обект в нарушение или в отклонение от настоящата наредба;
2. Не изпълни писмено нареждане на административен орган по реда на тази наредба;
3. Не изпълни в съответния срок заповед на кмета на община Кюстендил за премахване на преместваемия обект;
4. Не извърши възстановителните работи и не отстрани за своя сметка нанесените повреди след премахване на преместваемия обект.

**Чл. 71.** (нов. с Решение № 684/31.03.2022 г. на ОбС – Кюстендил) Наказателните постановления се издават от кмета на община Кюстендил.

## ДОПЪЛНИТЕЛНИ РАЗПОРЕДБИ

**§1.** По смисъла на тази наредба:

1. (отм. с р. № 1096/31.07.2019 г. на ОбС - Кюстендил)
2. (отм. с р. № 1096/31.07.2019 г. на ОбС - Кюстендил)
3. „Слънцезащитни съоръжения”- съоръжения за слънцезащита с изключение на регламентираните в чл. 93, ал. 1 от Наредба №7/22.12.2003г. за правила и нормативи за устройство на отделните видове територии и устройствени зони.

**ПРИЛОЖЕНИЕ №1** – Цени за наем на рекламно-информационни елементи

**ПРИЛОЖЕНИЕ №2** - Фирмени информационни - указателни табели.

## ПРЕХОДНИ И ЗАКЛЮЧИТЕЛНИ РАЗПОРЕДБИ

**§1.** С влизане в сила на настоящата наредба се отменя Наредба за реда и условията за поставяне и премахване на преместваеми обекти на територията на община Кюстендил по чл. 56, ал. 2 от ЗУТ (приета с Решение № 55/28.02.2008 г. на ОбС – Кюстендил).

**§2.** Тази наредба се приема на основание чл. 21, ал. 2 от Закона за местното самоуправление и местната администрация, чл. 56, ал. 2, чл. 57, ал. 1 от Закона за устройство на територията и чл. 79 от Административно-процесуалния кодекс.

**§3.** Одобрените до влизане в сила на настоящата наредба схеми запазват действието си. Всички издадени разрешения, срокът на които не е изтекъл към датата на влизане в сила на настоящата наредба, запазват действието си за срока, за който са издадени.

§4. Всички разрешения за поставяне, издадени преди 10 години от влизането в сила на настоящата наредба, да се считат с изтекъл срок.

§5. Преместваемите обекти, рекламни, информационни и монументално-декоративни елементи, които не отговарят на изискванията на настоящата Наредба се привеждат в съответствие с нея в 6-месечен срок от влизането ѝ в сила.

§6. (изм. с р. № 1096/31.07.2019 г. на ОбС - Кюстендил) Изпълнението на тази наредба се възлага на Кмета на Община Кюстендил, Главният архитект на Община Кюстендил, началник отдел „Контрол по строителството” и началник отдел „Капитално строителство и екология”, при Община Кюстендил.

§7. За неуредените в настоящата наредба въпроси се прилагат разпоредбите на действащото законодателство на територията на Република България.

§8. Кметът на Община Кюстендил и Главния архитект на Община Кюстендил могат да предоставят свои функции по тази наредба на други длъжностни лица от общинската администрация.

§9. Настоящата наредба е приета с Решение № 767/31.07.2014 г. на Общински съвет - гр. Кюстендил.

#### **ПРИЛОЖЕНИЕ №1 – Цени за наем на рекламно-информационни елементи, към чл. 24, ал. 5**

№ по ред	Рекламно – информационни елементи	Зони		
		I	II	III
1.	Външна реклама (рекламни пана)			
1.1.	Билборд (лв. на брой месечно – едностранно – без ДДС)	200	150	120
1.2.	Светещи касети – „Ракета”, светещ фирмен тотем, светодиоден /LED/ екран (лв. на кв. м. на брой – едностранно – без ДДС)	24	20	16
1.3.	Реклами по стълбове на градската осветителна мрежа и свободно стоящи рекламни пана (лв. на кв. м. на брой – едностранно – без ДДС)	24	20	16
2.	Фирмен надпис (лв. на брой – годишно – без ДДС)	150	100	70
3.	Информационно – указателна табела (лв. на брой – годишно – без ДДС)	150	100	70
4.	Рекламни материали с временен характер – транспарант, знамена, хоругви и др. (лв. на брой – месечно – без ДДС)	70	40	30

Зоните на територията на община Кюстендил за нуждите на тази глава се определят, както следва:

Първа зона: всички входно-изходни пътища на града, както и територията на града, сключена между улиците „Цар Освободител”, „Гороцветна”, „Г. С. Раковски”, „Цар Симеон I”, „Стефан Караджа” и „Цар Освободител”.

Втора зона: обхваща останалата част от територията на града.

Трета зона: РИЕ разположени в селата, в територията на община Кюстендил и по третокласната и четвъртокласната общинска пътна мрежа.

**ПРИЛОЖЕНИЕ №2** - Фирмени информационни - указателни табели, към чл. 33, ал. 1.

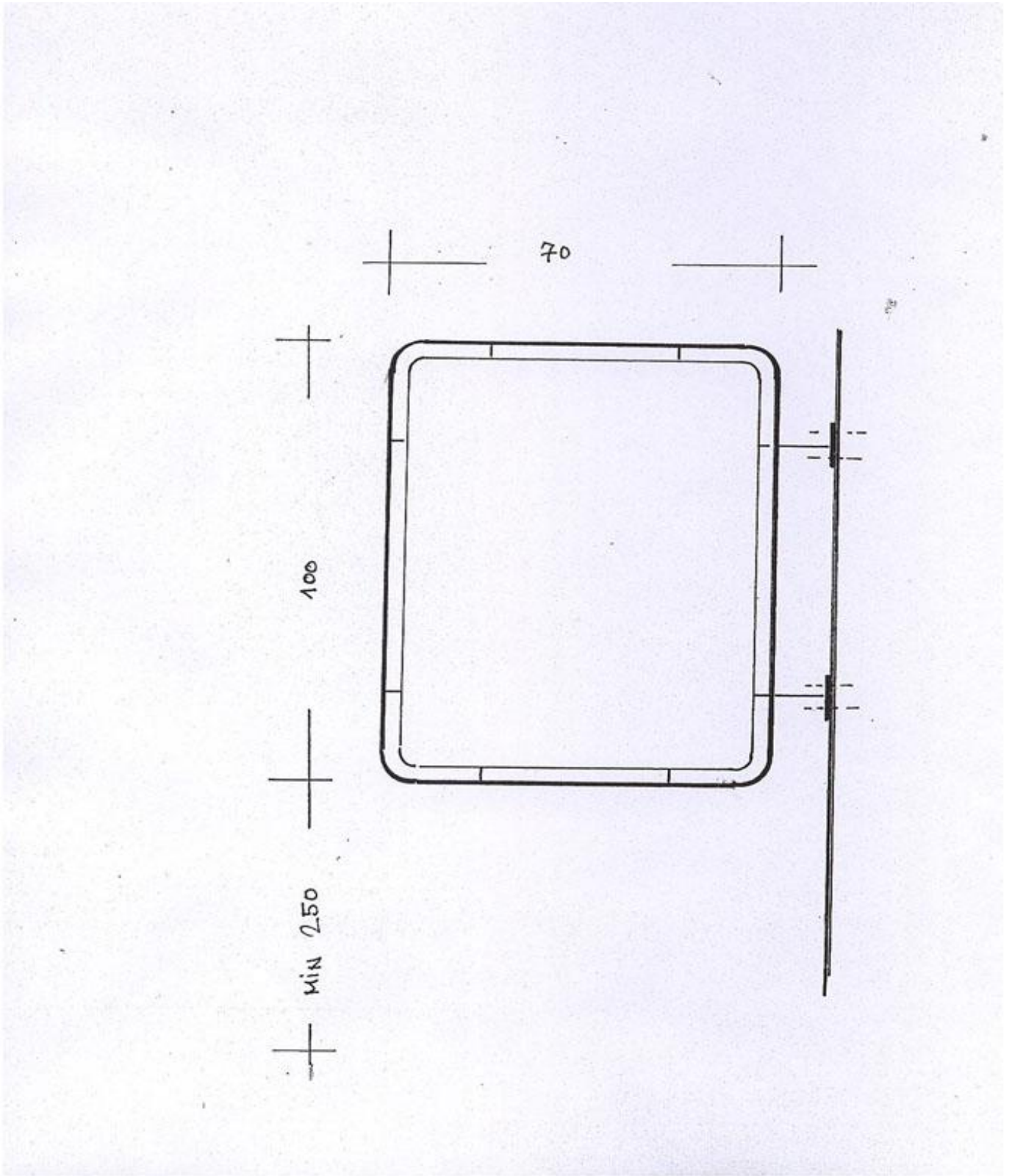

**ПРИЛОЖЕНИЕ №3** (нов. с р. № 1096/31.07.2019 г. на ОбС – Кюстендил) - Унифициран вид на фирмени информационни - указателни табели и информационно-указателни табели, към чл. 33, ал. 2 и чл. 45, ал. 2:

- метален кол (тръба) Ø80 мм и височина 2750 мм с хромирано покритие или в тъмнозелен цвят RAL 6000.

- указателни табели с форма на стрелка с метална рамка от П-образен профил, монтиран с болтове към металния кол. Рамката обработена в цвят RAL 6000 - платинено зелено. Основата на рамката е ПВЦ или метал - бял цвят или RAL 6000 с надписи на български език и английски език в бял цвят или RAL 6000 и височина на главните букви мин. 4 см.

